

INFORMATIONS TECHNIQUES NOTICE D'INSTALLATION ET D'ENTRETIEN

RIDEAUX D'AIR CHAUD

COMMANDE FILAIRE PLSC

PLSC=0006000239

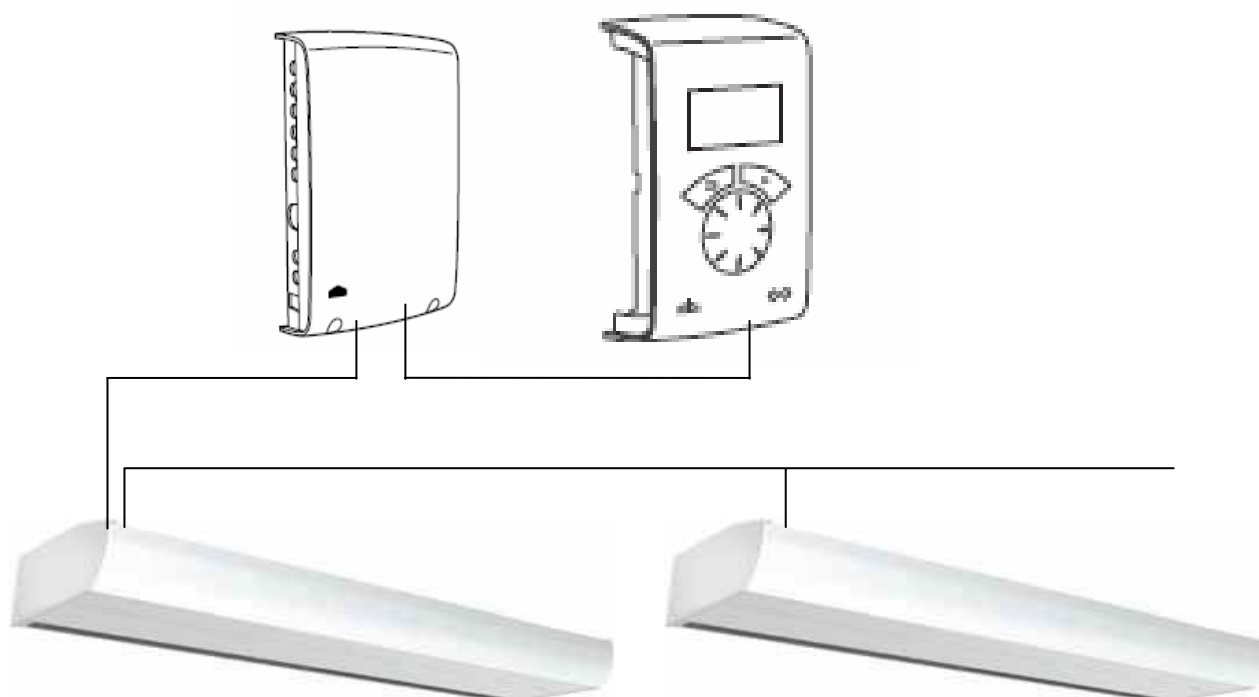

RD.CdePLSC.2013V1

A lire attentivement avant toute opération d'installation, d'exploitation, d'entretien.

Ce document fait partie intégrante du matériel décrit.

1- GUIDE PRATIQUE

Vérifiez la présence de l'ensemble des pièces constitutives du produit (voir la section Pièces constitutives).

1- EMBLACEMENT RECOMMANDE

Le boîtier interface est installé à proximité du rideau d'air.

La commande filaire PLSC est dotée d'une sonde de température ambiante intégrée et est installée de manière à permettre un accès aisé par l'utilisateur. Des câbles modulaires RJ12, disponibles en différentes longueurs, sont utilisés pour connecter la carte électronique, le boîtier interface et l'unité de contrôle. Des câbles plus longs sont disponibles en option.

Pour connaître les longueurs maximales de câble, voir la section Options. Afin d'empêcher l'accès de personnes non autorisées à l'unité de contrôle, celle-ci peut être installée à un autre endroit. Une sonde de température extérieure, SIReRTX (en option), peut alors être placée à l'entrée afin de détecter la température.

1- RACCORDEMENT DU SYSTEME

La carte électronique du rideau, le boîtier interface, et la commande filaire PLSC sont connectées à l'aide de câbles modulaires RJ12. Dans le cas où la connexion de plusieurs rideaux d'air en parallèle est requise, il faut utiliser des câbles modulaires RJ12.

En cas d'utilisation d'une sonde de température ambiante extérieure SIReRTX (en option), celle-ci est raccordée à l'aide d'un câble modulaire RJ11 sur le boîtier interface.

En cas d'utilisation d'un contact de porte (en option), celui-ci est raccordé sur le boîtier interface.

En cas d'installation fixe, retirez le câble avec fiche fourni. Procédez à l'installation conformément à la réglementation applicable.

L'alimentation du chauffage électrique doit être raccordée séparément (consultez le manuel relatif au rideau d'air).

1- SCHEMA DE RACCORDEMENT

Le schéma de câblage est présenté à la fin de ce manuel.

1- SAISIE DE L'IDENTIFIANT

Le système de contrôle peut contrôler un ou plusieurs rideaux en parallèle (9 au maximum). Chaque rideau doit posséder un identifiant unique (1-9), défini dans le sélecteur d'identifiant de la carte électronique SIReB1(X).

Ex. : rideau 1 : ID=1, rideau 2 : ID=3

Si, pour une raison quelconque, le contrôle externe n'a pas été installé, l'unité peut tout de même être exécutée de manière temporaire. Le sélecteur d'identifiant est alors défini sur le mode 0 (voir le schéma ci-après).

L'unité fonctionne à demi-vitesse et avec un chauffage de grande capacité. Lorsqu'il est nécessaire de modifier l'identifiant, le rideau doit être débranché du secteur.

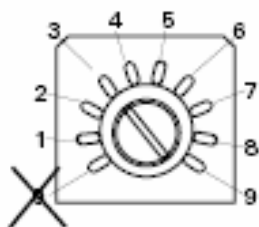

Chaque rideau doit posséder un identifiant unique, spécifié sur sa carte électronique.

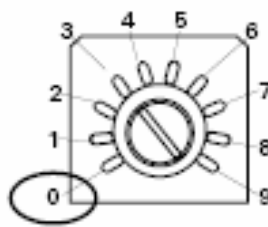

Pour exécuter l'unité temporairement sans contrôle externe, sélectionnez le mode 0

1- DEMARRAGE

Le système est fourni avec une alimentation.

Lors de la première utilisation, l'assistant de démarrage est exécuté et les réglages de base sont effectués. Le programme de test procède au test des étages de ventilation et de chauffage.

Une fenêtre de statut s'affiche.

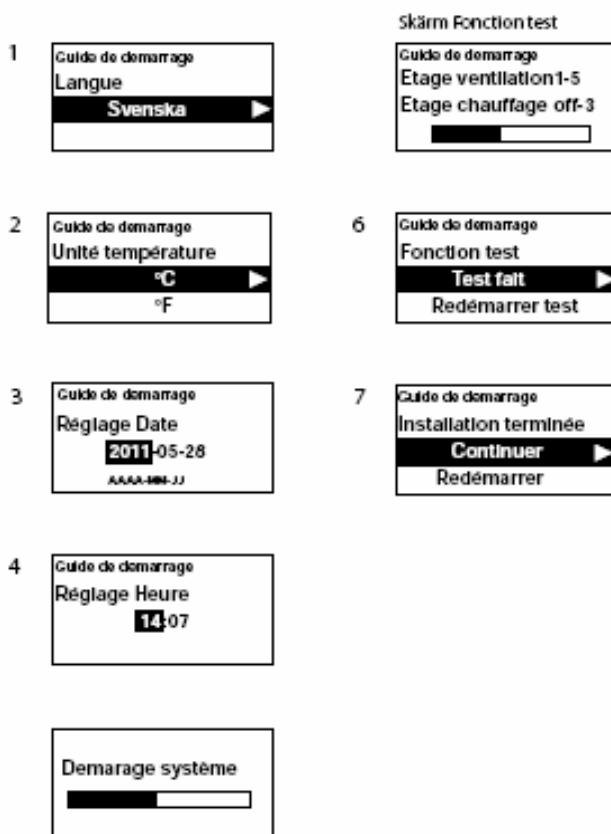

1- PIECES CONSTITUTIVES

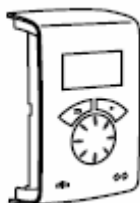

Cde PLSC
SIReUA1

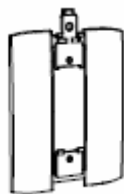

Socle



Boitier interface
SIReC1X



Câbles modulaires
SIReCC603 et 605



Contact de position
SIReDC

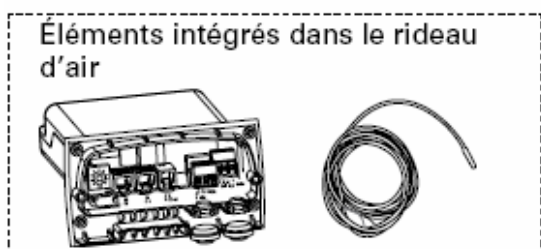

Carte électronique rideau
SIReB1

sonde (1m)
SIReIT

Type	Désignation	HxLxP[mm]	L [m]
SIReUA1	Commande PLSC	120x70x35	
SIReC1X	Boitier interface	202x139x50	
SIReDC	Contact de position magnétique		
SIReIT	Sonde de température intérieure		1
SIReCC605	Câble modulaire RJ12		3
SIReCC603	Câble modulaire RJ12		5
SIReB1	Carte électronique du rideau d'air		

LONGUEUR MAXI DES CABLES :

Entre La commande PLSC et le boitier interface :	maxi 50m
Entre Le boitier interface et le rideau d'air :	maxi 10m
Entre deux rideau d'air :	maxi 50m
Entre boitier interface et sonde extérieure :	maxi 20m
La longueur totale de câble RJ dans le système :	maxi 300m

1- MODES DE FONCTIONNEMENT

Modes de fonctionnement

Porte ouverte et fermée

La fonction de contrôle détecte si la porte est ouverte ou fermée. Ce mode est défini par défaut et est appelé **Flexible** (le réglage a lieu dans **Menu installation > Réglage ventilation > Porte mode**).

Porte ouverte

Indique ÖP dans la fenêtre Visualisation statut.

La ventilation fonctionne selon une vitesse élevée, définie dans **Menu principal > Vitesse de ventilation > Max fan speed**.

De manière générale, le chauffage est censé s'activer lors de l'ouverture de la porte. La valeur du point de consigne (Température jour) est alors augmentée avec la différence de valeur du point de consigne fixé, laquelle peut être modifiée dans **Menu installation > Réglage chauffage > Porte ouv diff. Etage** (le réglage d'usine est 3,0 K). Le point de consigne est défini dans **Menu principal > Réglage température > Température jour**.

Si le programme hebdomadaire est utilisé, la valeur du point de consigne pour la nuit est définie dans **Menu principal > Réglage température > Température nuit**. La température ambiante est régulée à l'aide de la sonde de température ambiante intégrée ou de la sonde de température ambiante extérieure, SIRERTX (en option).

Porte fermée

Indique ST dans la fenêtre Visualisation statut.

La ventilation fonctionne selon une vitesse faible, définie dans **Menu principal > Vitesse de ventilation > Vitesse porte fermée**.

Le chauffage est réglé à l'aide de l'option Température jour, définie dans **Menu principal > Réglage température > Température jour**.

Si le programme hebdomadaire est utilisé, la valeur du point de consigne pour la nuit est définie en fonction de la température ambiante dans **Menu principal > Réglage température > Température nuit**. La température ambiante est régulée à l'aide de la sonde de température ambiante intégrée ou de la sonde de température ambiante extérieure, SIRERTX (en option).

Lorsque la porte est fermée - Temporisation

Une fois le chauffage activé et la porte fermée, le mode grande vitesse est maintenu afin de refroidir l'unité suite à tout excès de chaleur lors de la période fixe définie dans **Menu installation > Réglage ventilation > Asservissement porte > Régl. tempo GV** et selon une vitesse faible lors d'une période fixe définie dans **Menu installation > Réglage ventilation > Asservissement porte > Régl. tempo PV**, à la condition que la chaleur est suffisante dans les locaux. Dans le cas contraire, les ventilateurs fonctionnent jusqu'à ce que la température souhaitée soit atteinte.

Lorsque la porte est fermée, la valeur du point de consigne ne correspond plus à la température ambiante et à la différence de valeur du point de consigne fixé pour la porte ouverte, mais à la température ambiante de la pièce jour/nuit.

La temporisation est définie en usine de sorte que les durées de temporisation soient contrôlées en fonction de la fréquence d'ouverture de la porte (mode Auto dans **Menu installation > Réglage ventilation > Asservissement porte > Mode fonctionnement**).

Porte restant toujours ou souvent ouverte lors de périodes plus longues

Dans le cas où une porte est toujours ou souvent ouverte, il est possible d'utiliser une fonction appelée ÉTAT ACTUEL. Les étages de ventilation et de chauffage augmentent/ diminuent à hauteur de 6 ou 9 étages (en fonction du type d'unité) et sont contrôlés uniquement par la température ambiante.

L'état actuel est activé de deux manières :

Portes toujours ouvertes

Pour une porte toujours ouverte, le mode de porte **Verrouillé porte ouverte** > peut être sélectionné dans >**Réglage ventilation**> **Mode porte**.

Portes souvent ouvertes lors de périodes plus longues

Pour une porte souvent ouverte, **Auto** peut être sélectionné dans **Menu installation** > **Réglage ventilation** > **Porte mode**. En mode Auto, le système de contrôle bascule automatiquement entre les modes **Flexible** et **Verrouillé porte ouverte** en fonction de la fréquence d'ouverture de la porte (lorsque cette dernière est restée ouverte pendant plus de 300 secondes, le mode passe de Flexible à Verrouillé porte ouverte).

Description de la fonction Etat actuel

L'objectif de la fonction Etat actuel est d'équilibrer le climat ambiant lorsqu'une porte est toujours ouverte grâce à une combinaison adéquate des étages de ventilation et de chauffage.

En mode ouvert, la température ambiante est lue toutes les 60 secondes (les 6 premiers cycles, puis toutes les 5 minutes). Lors de chaque lecture, l'état actuel est ajusté (réglage du contrôle de ventilation et de la fourniture en sortie).

Hiver

Si le mode hiver est sélectionné dans **Menu principal** > **Été / Hiver**.

- Si la température ambiante est inférieure de plus de 3 degrés par rapport au réglage défini, l'état actuel augmente de 2 étages.
- Si la température ambiante est inférieure d'1 à 3 degrés par rapport au réglage défini, l'état actuel augmente d'1 étage.
- Si la température ambiante est supérieure de plus de 2 degrés par rapport au réglage défini, l'état actuel diminue d'1 étage.

Été

Si le mode été est sélectionné dans **Menu principal** > **Été / Hiver**.

- Si la température ambiante est inférieure de plus de 2 degrés par rapport au réglage défini, l'état actuel augmente d'1 étage.
- Si la température ambiante est inférieure de plus de 1 à 2 degrés par rapport au réglage défini, l'état actuel diminue d'1 étage.
- Si la température ambiante est supérieure de plus de 2 degrés par rapport au réglage défini, l'état actuel augmente d'1 étage.
- Si la température ambiante est supérieure d'1 à 2 degrés par rapport au réglage défini, l'état actuel diminue d'1 étage.

Si une limite maximale a été définie pour le contrôle de la ventilation dans **Menu principal** > **Contrôle ventilation**> **Vitesse max limite**, tous les états actuels sont utilisés, mais la ventilation est limitée au réglage défini.

Voir le tableau de la page suivante.

État actuel pour les unités :

dotées de 5 contrôles de ventilation

État actuel	Position	Chauffage Electrique	Chauffage Eau chaude
0	0	0	OFF
1	1	0	OFF
2	2	0	OFF
3	2	1	Marche
4	3	1	Marche
5	3	2	Marche
6	4	2	Marche
7	5	2	Marche
8	5	3	Marche

dotées de 5 contrôles de ventilation

État actuel	Position	Chauffage Electrique	Chauffage Eau chaude
0	0	0	OFF
1	1	0	OFF
2	2	0	OFF
3	2	1	Marche
4	3	1	Marche
5	3	2	Marche

Sélection rapide

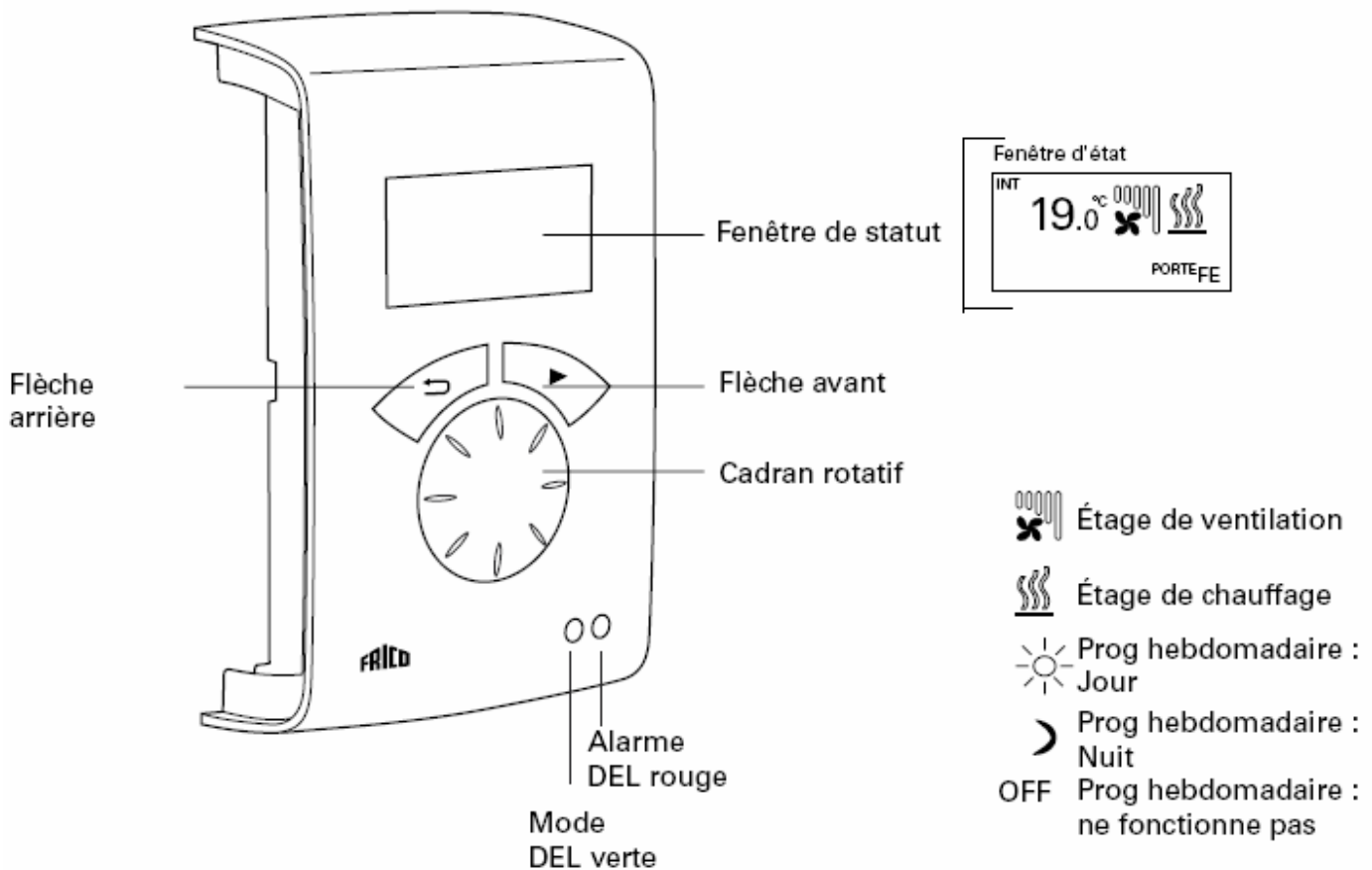

Explications

Fenêtre de statut

L'écran affiche la température ambiante dominante, les étages de ventilation et de le programme hebdomadaire est utilisé, il indique le mode jour/nuit ou « Arrêt ».

Flèche avant : Confirmer la sélection et poursuivre. Cadran rotatif. Faire défiler les options.

Flèche arrière : Revenir en arrière.

Après trois minutes, l'unité de contrôle affiche de nouveau la fenêtre de statut.

Fenêtre de statut

Appuyez sur la flèche avant → pour accéder au menu principal.

1- MENU PRINCIPAL

Menu principal

Affiche la température ambiante définie, la vitesse maximale limite, la vitesse en cas de porte fermée, le mode Été / Hiver et le statut du programme hebdomadaire.

Menu principal	Réglages actuels
Réglages	Température jour 20°C
Réglage température	Température nuit 18°C
Contrôle ventilation	Vitesse max limite Etage 5
	Vitesse porte fermée Etage 1
	Été / Hiver Hiver
	Prog hebdomadaire Pas de progr.

Réglage température

Permet de définir les températures ambiantes souhaitées pour les modes jour et nuit respectivement, lorsque la porte est fermée (la température ambiante « nuit » est utilisée pour le programme « semaine »/baisse de la température nocturne). En cas de porte ouverte, ces valeurs de point de consigne augmentent automatiquement avec une différence du point de consigne pouvant être définie dans **Menu installation > Réglage chauffage> Porte ouv diff. étage** (Réglage d'usine : 3,0 K).

Menu principal	Menu principal >
Réglages actuels	Réglage température
Réglage température	Température jour
Contrôle ventilation	Température nuit

Réglage d'usine :

Température jour : 20 °C (5 – 35 °C)

Température nuit : 18 °C (0 – 20 °C)

Contrôle ventilation

Permet de définir le mode grande vitesse et la vitesse applicable avec une porte fermée (3 ou 5 étages, en fonction de l'unité).

Menu principal	Menu principal > Contrôle ventilation	Menu principal > Contrôle ventilation
Réglage température	Vitesse max limite	Vitesse max limite
Contrôle ventilation	Vitesse porte fermée	• Etage 5
Été / Hiver		
	Menu principal > Contrôle ventilation	Menu principal > Contrôle ventilation
	Vitesse max limite	Vitesse max limite
	Vitesse porte fermée	• Etage 1

Réglage d'usine :

Vitesse max limite : 3 resp. 5 (1-3, resp. 1-5)

Vitesse porte fermée : 1 (Off-3, resp. Off-4)

Été / Hiver

Permet d'autoriser ou de bloquer le chauffage.

Le chauffage est autorisé en mode Hiver. En mode Été, le symbole du chauffage est barré d'une croix dans la fenêtre de statut.

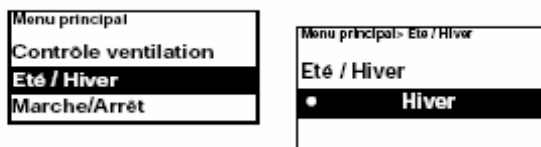

Réglage d'usine :

Été / Hiver : Hiver (Eté - ventil. seule)

Marche/Arrêt

Permet d'éteindre l'unité manuellement.

Une fois l'appareil hors tension, l'affichage disparaît. Dès que vous appuyez sur une touche, l'écran s'allume et indique Marche/ Arrêt. Pour activer de nouveau l'unité, sélectionnez Marche.

Les fonctions de sécurité de l'unité sont toujours actives lors de la mise hors tension du système. Ainsi, la ventilation peut continuer à fonctionner un moment après la sélection du mode Arrêt.

Rideau électrique

Rideau eau chaude



Menu installation

Le menu d'installation se situe au bas du menu principal et est protégé par un mot de passe. Voir la section Menu installation.



1- MENU INSTALLATION

Menu installation

Pour accéder au menu d'installation, vous devez entrer le code 1932. Sélectionnez les chiffres à l'aide du cadran rotatif, puis appuyez sur la flèche avant pour confirmer.



Visualisation statut

Vérifiez les réglages. Le menu Visualisation statut se compose de trois pages comportant les réglages, que vous pouvez faire défiler à l'aide du cadran rotatif.

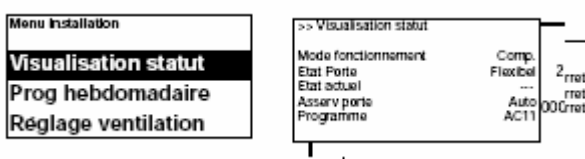

Prog hebdomadaire

Procédez au réglage du programme hebdomadaire.

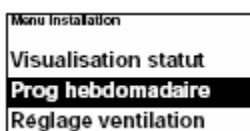

Un programme de base a été prédéfini dans PLSC.

Lun-Ven Jour à partir de 8h00, Nuit à partir de 18h00

Sam Jour à partir de 10h00, Nuit à partir de 16h00

Dim Jour à partir de 11h00, Nuit à partir de 14h00

Pour consulter le programme défini pour un jour spécifique, sélectionnez Vérifier programme, puis parcourez les jours à l'aide du cadran rotatif.

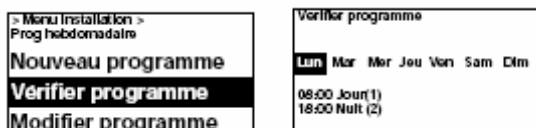

Afin de consulter les jours pour lesquels un certain programme est actif, sélectionnez un jour de la semaine à l'aide de la flèche avant. Le programme est mis en surbrillance et les jours où il est utilisé sont soulignés. Vous pouvez basculer entre les différents programmes pour un jour spécifique à l'aide du cadran rotatif.



Pour ajouter un programme, sélectionnez Nouveau programme. Confirmez votre sélection à l'aide de la flèche avant. Sélectionnez Jour, Nuit ou Arrêt (au cas où l'unité ne doit pas fonctionner), définissez l'heure de mise sous tension, puis les jours auxquels le programme s'applique. Sélectionnez ensuite Fin pour terminer.

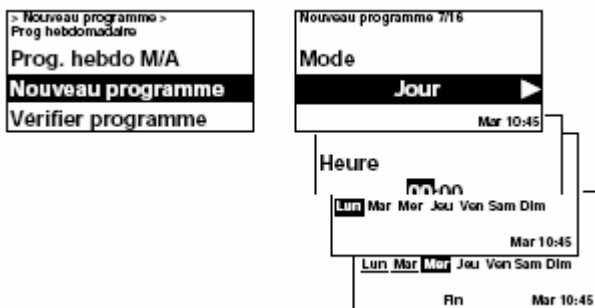

Un nouveau programme ne remplace pas une heure définie pour Jour par exemple, mais vous pouvez choisir de modifier un certain programme.

Pour modifier un programme, sélectionnez Modifier programme.

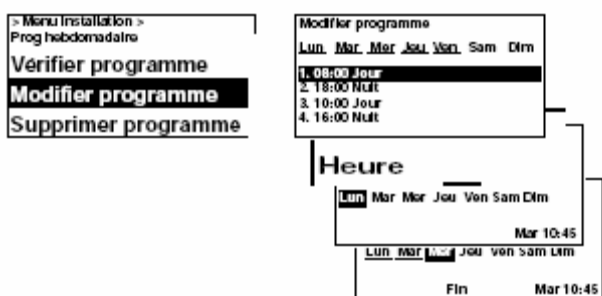

Les programmes non applicables sont supprimés dans Supprimer programme.

Ce menu permet de supprimer un seul ou la totalité des programmes. Pour revenir au programme de base défini en usine, sélectionnez Réinitialiser.

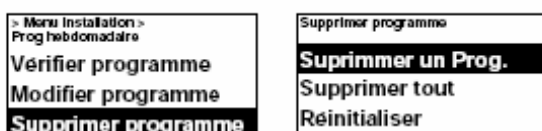

Le programme hebdomadaire est activé en sélectionnant Marche dans Prog. hebdo M/A.

En mode On, la fenêtre de statut affiche un soleil, une lune ou la mention Off afin d'indiquer le mode jour, le mode nuit ou la fonction Off, respectivement.

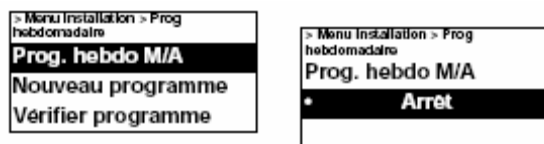

Réglage ventilation

Permet de régler le mode ventilation.

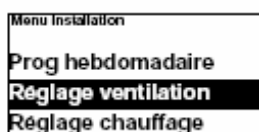

Asservissement porte

Permet de régler la temporisation.

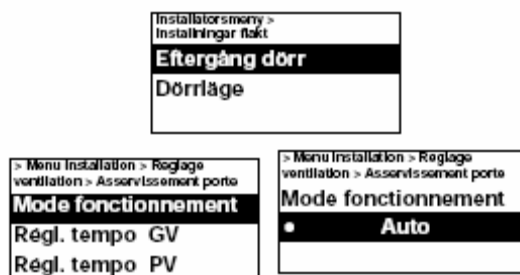

En mode Asserv porte, Auto contrôle la durée de temporisation entre les ouvertures en fonction de la fréquence d'ouverture de la porte, suivant des valeurs fixes prédéfinies (voir le tableau).

Durée entre les ouvertures [s]	Temporisation à grande vitesse [s]	Temporisation à faible vitesse [s]
$t < 60$	30	90
$60 < t < 300$	10	300
$t > 300$	0	180

Le mode de temporisation Manuel est sélectionné lorsque l'on souhaite définir des durées de temporisation fixes. Les durées peuvent être modifiées lors d'une temporisation à grande vitesse et d'une temporisation à faible vitesse.

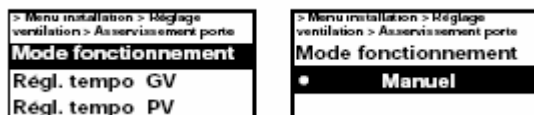

Réglage d'usine :

Mode fonctionnement : Auto (RéglageHeure)

Régl. tempo GV : 30 s (0 – 180 s)

Régl. tempo PV : 120 s (0 – 300 s)

Porte mode

Il existe trois modes de porte différents : Auto, Flexible et Verrouillé porte ouverte.

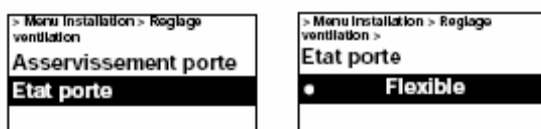

En mode Flexible, la fonction de contrôle détecte si la porte est ouverte ou fermée. En mode Verrouillé porte ouverte, la porte est considérée comme étant toujours ouverte et est contrôlée uniquement en fonction de la température ambiante (voir l'état actuel). En mode Auto, le système de contrôle bascule automatiquement entre les modes Flexible et Verrouillé porte ouverte en fonction de la fréquence d'ouverture de la porte.

Réglage d'usine :

Porte mode : Flexible (Verrouillé porte ouverte/ Auto)

Réglage chauffage

Permet de régler le chauffage.

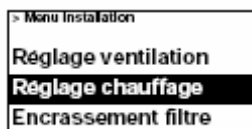

Porte ouv diff. étage

Permet de définir l'augmentation de la valeur du point de consigne (Température jour/nuit) lorsque la porte est ouverte.

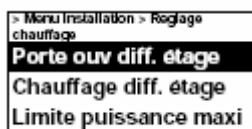

Réglage d'usine :

Différence de valeur du point de consigne lorsque la porte est ouverte : 3,0 K (0 K – -10 K)

Chauffage diff. Etage – Uniquement pour les rideaux électriques

Différence de température entre les connexions de l'étage de chauffage électrique.

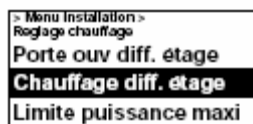

Réglage d'usine :

Chauffage diff. étage : 1,0 K (-10 K – 10 K)

Limite puissance maxi – Uniquement pour les rideaux électriques

Permet de limiter le chauffage.

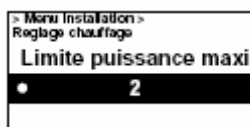
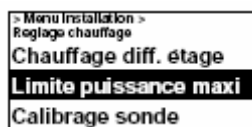

Réglage d'usine :

Limite puissance maxi : 3 (1-3)

Calibrage des sondes

Si la sonde indique des valeurs incorrectes, il est possible de la calibrer. Certaines erreurs d'affichage peuvent survenir, lesquelles sont dues principalement à l'emplacement (surfaces froides/chaudes, etc.). La valeur + ou – augmente ou diminue la valeur mesurée (par exemple, +2K entraîne une augmentation de la valeur affichée de 2 degrés).

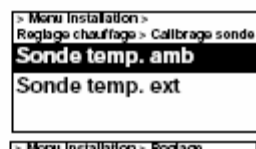
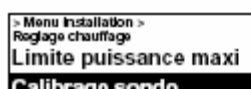

Réglage d'usine :

Sonde de température ambiante : 0,0 K (-10 K – 10 K)

Limite plage contrôle

La température ambiante sélectionnée par l'utilisateur doit être comprise entre 5 et 35°C.

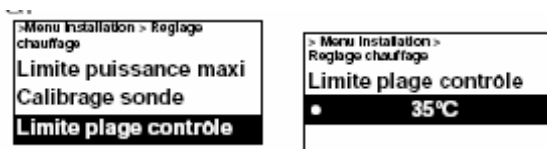

Réglage d'usine :

Température limite de la plage de contrôle : 35 °C (5 – 35 °C)

Encrassement filtre – Uniquement pour les rideaux eau chaude

Cette alarme informe du dépassement de la durée de fonctionnement définie.

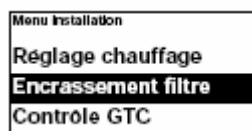

Réglage Timer filtre – Uniquement pour les rideaux eau chaude

Dans Réglage Timer filtre, définissez la durée de fonctionnement souhaitée (entre 50 et 9950 heures).

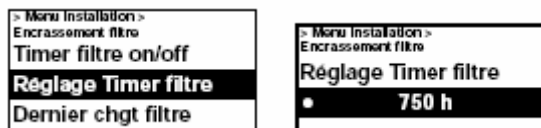

Réglage d'usine :

Réglage Timer filtre 750 h (50 - 9950 h)

Timer filtre on/off – Uniquement pour les rideaux eau chaude

L'alarme du filtre est activée en sélectionnant Marche dans Timer filtre on/off.



Réglage d'usine :

Timer filtre on/off : Arrêt (Marche)

Dernier chgt filtre – Uniquement pour les rideaux eau chaude

Pour consulter le nombre d'heures de fonctionnement depuis le dernier remplacement du filtre, sélectionnez Dernier chgt filtre.

La valeur est remise à zéro lors de la réinitialisation de l'alarme du filtre. Pour remettre la valeur à zéro avant cette réinitialisation, mettez la minuterie du filtre sous et hors tension.

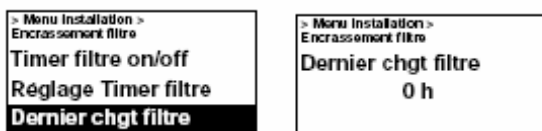

Contrôle externe (GTC)

Les fonctions GTC peuvent être activées dans Contrôle GTC.

Activez **Externe on/off** (5-30 V AC/DC depuis la GTC) ou **0-10V contrôle chauffage** en sélectionnant Marche sous l'option concernée.

Voir le schéma de la page suivante et la section **Connexion du contrôle externe**.



Schéma : Étage de ventilation selon un niveau de tension entrant de 0-10 VCC, 5 étages



Schéma : Étage de ventilation pour un niveau de tension entrant de 0-10 V CC, 3 étages

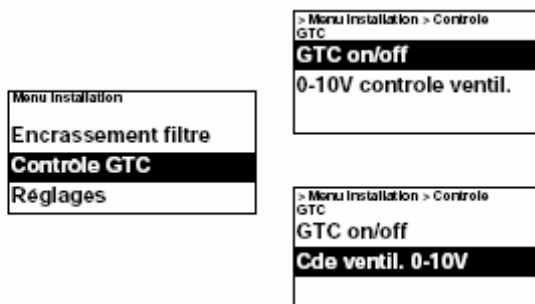

Réglages

Permet de procéder aux réglages généraux se trouvant également dans l'assistant de démarrage, ainsi que de réinitialiser le système.

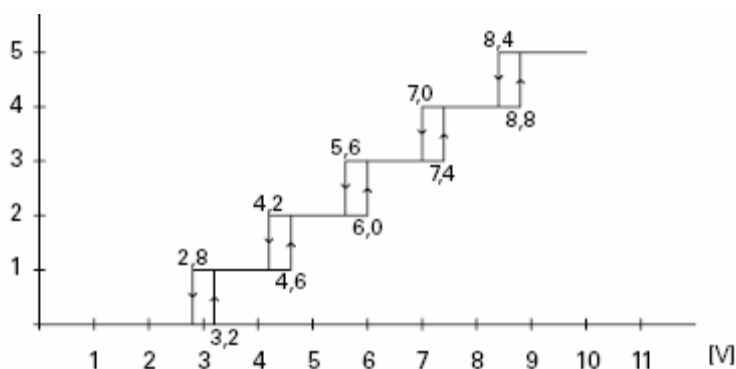
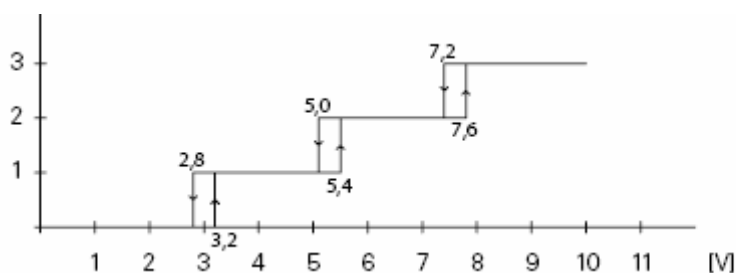
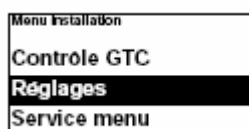

Permet de modifier la date, l'heure, la langue et l'unité de température.



Réinitialisation

Réinitialisation des réglages d'usine (Température jour/nuit, Vitesse max limite, Vitesse porte fermée, Porte, Été / Hiver).

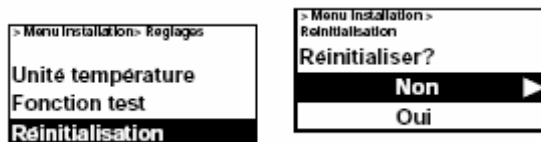

Fonction test

Pour tester les étages de ventilation et de chauffage, lancez la fonction de test.

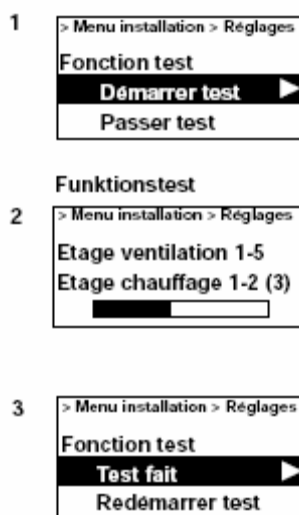

Service menu

Ce menu est protégé par un mot de passe et permet d'obtenir une assistance auprès de Frico ou d'un service d'assistance autorisé.

1- CODES D'ALARMES et D'ERREURS

SIRE dispose de différents codes d'alarme et d'erreur, pour un fonctionnement sécurisé et sans problèmes. Si des codes d'alarme ou d'erreur ont été indiqués, ils doivent être réinitialisés afin de revenir à un fonctionnement normal et réactiver par exemple le chauffage. Le mode ventilation est actif même lorsque l'alarme de surchauffe a été indiquée.

Affichage des codes d'alarme et d'erreur

En cas d'alarme ou d'erreur, le code associé est indiqué dans la fenêtre de statut. Lorsqu'un code d'alarme ou d'erreur s'affiche, l'unité à laquelle il s'applique est indiquée. Voir **Tableau - Alarmes** et **Tableau – Codes d'erreur**.

Reset alarme

Remarque : Avant de réinitialiser, vérifiez que le problème est résolu et que rien ne peut empêcher la remise en service de l'unité !

Une fois le problème résolu, réinitialisez l'alarme en appuyant sur la flèche avant et en sélectionnant **Reset alarme**, puis confirmez.

Dans le cas où plusieurs unités génèrent une alarme simultanément, il est indiqué que plusieurs alarmes ont été émises, mais une seule est affichée à l'écran. Une fois cette alarme réinitialisée, l'alarme suivante s'affiche.

Coupure de courant

En cas de coupure de courant, il convient de vérifier que l'heure est correctement définie.

Un réglage incorrect de l'heure perturbe le programme hebdomadaire.

Protection anti-surchauffe – Rideau électrique

S'applique uniquement aux unités dotées d'une sonde interne.

La protection anti-surchauffe permet de restreindre la température d'échappement à +40°C. À 40°C, un étage de puissance est déclenché. Si la température continue à augmenter, toute sortie est interrompue à 43°C. Si malgré cela l'augmentation se poursuit, par exemple en raison d'un contacteur défectueux, la ventilation s'active à 46°C afin de réduire la température. Au même moment, une alarme de surchauffe est émise, **A2**.

Lorsque la température intérieure atteint +50°C, la ventilation fonctionne à sa vitesse maximale.

Si la température de l'unité descend au dessous de +40°C, un étage de sortie est activé. À +37°C la totalité de la sortie est de nouveau activée. L'alarme reste affichée à l'écran de l'unité de contrôle. Lorsque l'unité subit une surchauffe à deux reprises au cours d'une certaine heure, l'alarme doit être réinitialisée avant de pouvoir réactiver le chauffage. La ventilation fonctionne jusqu'à la réinitialisation de l'alarme.

Remarque : En cas d'alarmes récurrentes, notamment les alarmes de surchauffe, procédez à une vérification complète et si la cause de l'erreur est introuvable, contactez Emat ou un service d'assistance autorisé.

Protection anti-surchauffe – Rideau eau chaude

S'applique uniquement aux unités dotées d'une sonde interne.

La protection anti-surchauffe permet de restreindre la température d'échappement à 40°C. À 40°C, l'actionneur de la vanne se ferme. Si la température de l'unité descend sous +35°C, le chauffage est automatiquement réactivé. Lorsque la température continue à augmenter, par ex. en cas de défaut sur la vanne ou l'actionneur, la ventilation s'accélère à 46°C afin de réduire la température. Au même moment, une alarme de surchauffe est émise, **A2**. Lorsque la température intérieure atteint 50°C, la ventilation fonctionne à sa vitesse maximale.

Si la température de l'unité descend sous 35°, le chauffage est automatiquement réactivé.

L'alarme reste affichée à l'écran de l'unité de contrôle. Lorsque l'unité subit une surchauffe à deux reprises au cours d'une certaine heure, la ventilation est active jusqu'à la réinitialisation de l'alarme.

Fonction de protection anti-givre– Rideau eau chaude

S'applique uniquement aux unités dotées d'une sonde interne.

La fonction de protection anti-givre permet d'empêcher la batterie d'eau de geler. Si la température intérieure descend au-dessous de +5°C, l'alarme de protection anti-givre **A3** s'active, l'actionneur de la vanne s'ouvre et la ventilation s'arrête.

Remarque : En cas d'alarmes récurrentes, notamment les alarmes de surchauffe et les alarmes de protection anti-givre, procédez à une vérification complète et si la cause de l'erreur est introuvable, contactez Emat ou un service d'assistance autorisé.

Tableau - Alarme

Alarme	Cause	Action
A1 Alarme moteur	Le thermorupteur s'est activé. Un ou plusieurs moteurs ont subi une surchauffe. (Uniquement les unités dont les thermorupteurs ont été retirés).	Vérifiez que la bouche d'alimentation et d'évacuation d'air de l'unité n'est pas obstruée. Lorsque le moteur ayant subi une surchauffe a refroidi, le thermorupteur se désactive et l'alarme peut être réinitialisée. En cas d'alarmes répétées, vérifiez les moteurs et remplacez ceux endommagés.

A2	Alarme surchauffe	La température de l'unité a dépassé la limite de surchauffe. (S'applique uniquement aux unités dotées d'une sonde intérieure).	Vérifiez que la bouche d'alimentation et d'évacuation d'air de l'unité n'est pas obstruée. Contrôlez le fonctionnement de l'actionneur et de la vanne, la température d'écoulement et la sonde de température intérieure.
A3	Alarme de protection anti-givre	La température de l'unité est descendue sous la limite de la protection anti-givre. (S'applique uniquement aux unités dotées d'une sonde intérieure). La température de retour de l'eau est descendue sous la limite (uniquement en cas d'utilisation de la sonde de température de retour).	Assurez-vous que la température ambiante de l'emplacement du rideau d'air dépasse +5°C. Vérifiez la température d'écoulement, le débit d'eau chaude, ainsi que le fonctionnement de l'actionneur et de la vanne. En cas d'alarme, il se peut que la batterie soit endommagée. Vérifiez soigneusement l'absence de fuites et remplacez la batterie si nécessaire.
A4	Alarme filtre	Durée de fonctionnement définie avant l'activation de l'alarme du filtre.	Remplacez ou nettoyez le filtre, réglez la durée de l'alarme en fonction du niveau de saleté que présentait filtre, puis réinitialisez l'alarme.
A5	Alarme ext.	L'alarme externe de SIReC1X s'est activée.	Vérifiez l'alarme externe.

Tableau – Codes d'erreur

Code d'erreur	Cause	Action
E1	Communication Aucune liaison n'a lieu entre Le rideau et l'interface	Vérifiez la connexion entre les cartes. Remplacez les câbles modulaires défectueux.
E2	Erreur d'identifiant Deux ou plusieurs cartes du rideau possèdent le même identifiant.	Coupez le courant, puis sélectionnez des identifiants différents pour l'ensemble des cartes des rideaux du système.
E3	Erreur d'identifiant Une ou plusieurs cartes du rideau ne possèdent aucun programme.	Contactez Emat pour obtenir de l'aide.
E4	Erreur de sonde d'ambiance Une erreur est survenue sur la sonde d'ambiance externe SIReRTX connectée au rideau ou cette sonde est manquante.	Débranchez toujours l'alimentation secteur lorsque vous connectez ou déconnectez des sondes. Vérifiez le raccordement de la sonde.
E8	Défauts de la sonde intérieure Une erreur est survenue sur la sonde intérieure de l'unité, ou cette sonde est manquante (s'applique aux unités dotées d'une sonde intérieure).	Vérifiez le raccordement de la sonde. Si aucune sonde n'est présente, contactez Emat pour obtenir de l'aide.
E10	Erreur d'identifiant Deux ou plusieurs cartes du rideau du système sont dotées de programmes différents.	Contactez Emat pour obtenir de l'aide.
E12	Erreur de sonde d'ambiance Une erreur est survenue sur la sonde d'ambiance extérieure SIReRTX connectée à l'interface, ou cette sonde est manquante.	Débranchez toujours l'alimentation secteur lorsque vous connectez ou déconnectez des sondes. Vérifiez le raccordement de la sonde.
E20	Communication Aucune liaison entre le PLSC et L'interface.	Vérifiez la connexion. Remplacez les câbles modulaires défectueux.
E21	Erreur de sonde d'ambiance Une erreur est survenue sur la sonde d'ambiance intérieure de La commande PLSC.	Vérifiez la connexion entre les cartes Du PLSC et l'interface. Remplacez les câbles modulaires défectueux. Si l'erreur n'est pas résolue, la carte du PLSC doit être remplacée.

Connexion du contrôle externe - y compris les fonctions GTC

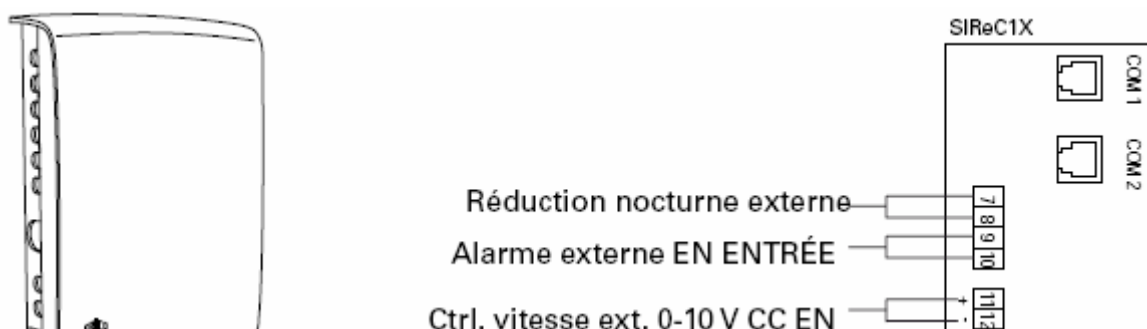

Réduction nocturne externe marche/arrêt (commutateur sans potentiel)

Se ferme pour activer la fonction de réduction nocturne. Toujours actif.

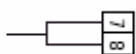

Alarme externe EN ENTRÉE (contact sans potentiel)

Entrée pour l'alarme externe. La fermeture génère une alarme.

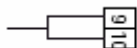

Contrôle externe de la vitesse 0-10 V CC

Contrôle la vitesse de ventilation en étages (voir le schéma de la section Contrôle externe (GTC).
Paramètre défini : >> Menu installation > Contrôle GTC > 0-10V contrôle ventil. = On

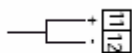

Externe marche/arrêt 5-30 V CA/CC

Un signal externe active le rideau d'air.

Paramètre défini : >> Menu installation > Contrôle GTC > Externe on/off = On

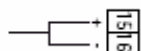

Interrupteur de porte (obligatoire) (Commutateur sans potentiel externe)

SIReDC indique la position de la porte.

Il est également possible d'utiliser un commutateur sans potentiel d'une porte automatique ou GTC.

Fermé = porte ouverte

Ouvert = porte fermée

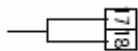

Alarme en sortie (GTC) (commutateur sans potentiel, max 3 A, 230 V)

Indication d'alarme en sortie.

Toujours actif.

Fermé = alarme

Ouvert = pas d'alarme



1- SCHEMA ELECTRIQUE – PLSC + 1 RIDEAU ELECTRIQUE

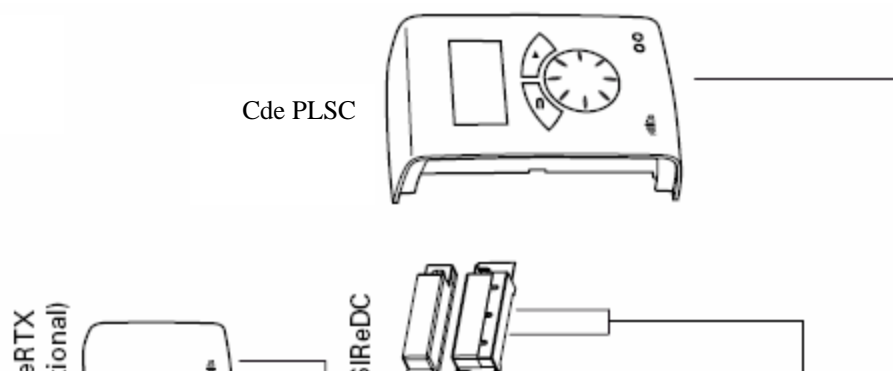

Sonde externe
(Option)

Contact
de porte

Boitier
Interface

Rideau
D'air

2- SCHEMA ELECTRIQUE – PLSC + PLUSIEURS RIDEAUX ELECTRIQUES

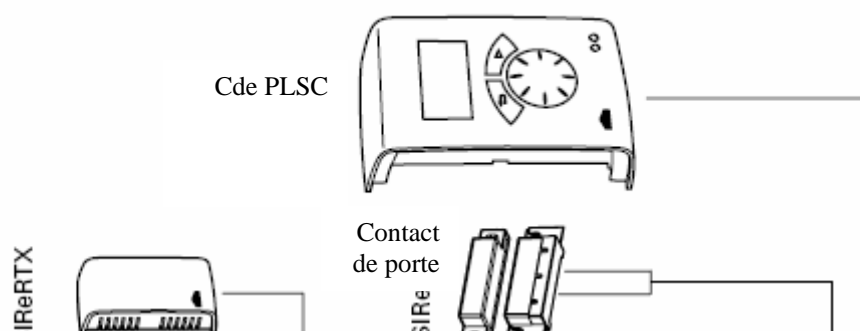

Sonde externe
(Option)

Boitier
Interface

Rideau
d'air

Rideau d'air n°3

Rideau d'air n°2

Rideau d'air n°1

1- SCHEMA ELECTRIQUE – PLSC + 1 RIDEAU EAU CHAUDE

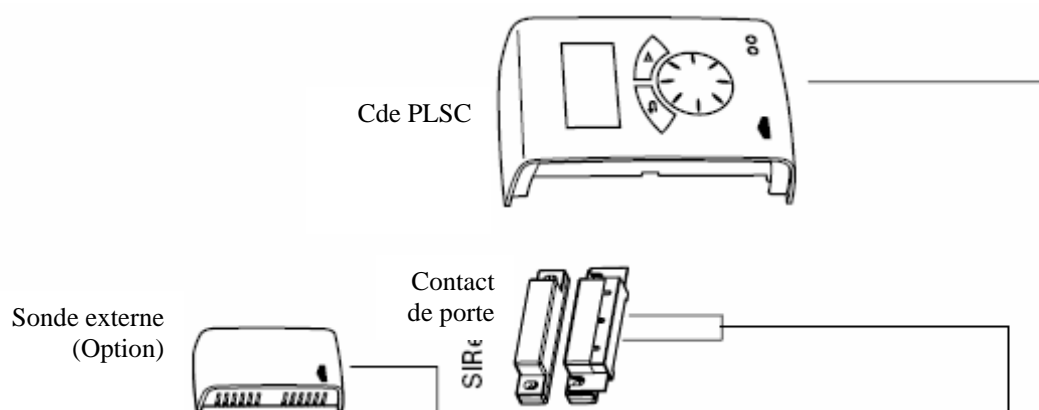

Boitier
Interface

Vanne
(Option)

Rideau
d'air

2- SCHEMA ELECTRIQUE – PLSC + PLUSIEURS RIDEAUX EAU CHAUDE

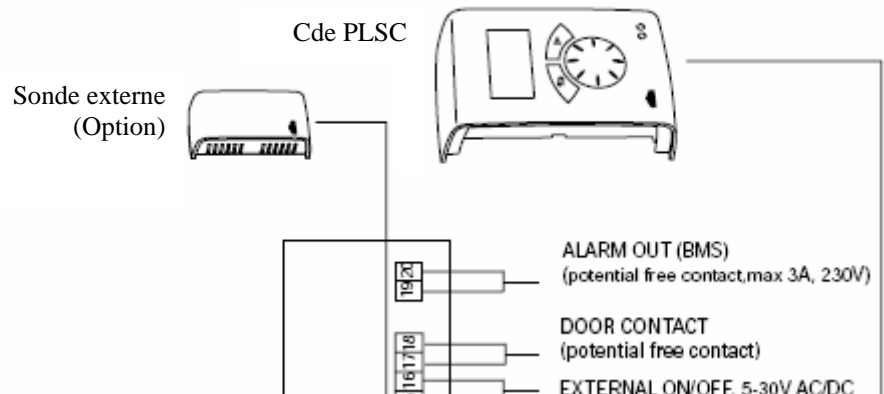

Contact de porte

Boitier
Interface

Vanne
(Option

Vanne
(Option

Vanne
(Option
)

Rideau
d'air

Rideau d'air n°3

Rideau d'air n°2

Rideau d'air n°1



Dans le cadre des améliorations et perfectionnements apportés à nos appareils, nous nous réservons le droit de modifier, sans préavis, les caractéristiques de ceux-ci.